

s d r +

Regalsystem 606

Wandmontage

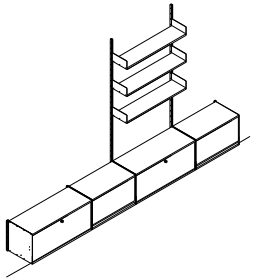

Wandmontage der E-Profile:

Der Pfeil auf der Rückseite der Profile muß grundsätzlich nach oben zeigen, die Seitenteile der Ablare und Kästen schließen dadurch unten bündig ab. Setzen Sie das erste Profil mit der Wasserwaage ins Lot und zeichnen Sie die Befestigungslöcher an. Schrauben Sie nun das Profil an die Wand. Die beige packten Schrauben sind für Dübelgröße 8, bei Montage an Ziegel-, Beton- oder ähnlichen Wänden. Stecken Sie die Montagehilfen zwischen das an der Wand montierte erste und das nächste Profil, und richten Sie diese mit der Wasserwaage aus. Sie erhalten dann den exakten Achsabstand von Mitte zu Mitte Profil, also 66,7 bzw. 91,2 cm.

Einhängen der Ablare und Kästen:

Das Eihängen erleichtern Sie sich, wenn Sie die Ablare und Kästen leicht nach oben angewinkelt in das E-Profil schieben und dann den Trägerstift einstecken. Vergessen Sie nicht, die Kunststoffkeile im Profil unter die Aluseiten zu schieben, damit können Sie Ablare und Kästen exakt justieren.

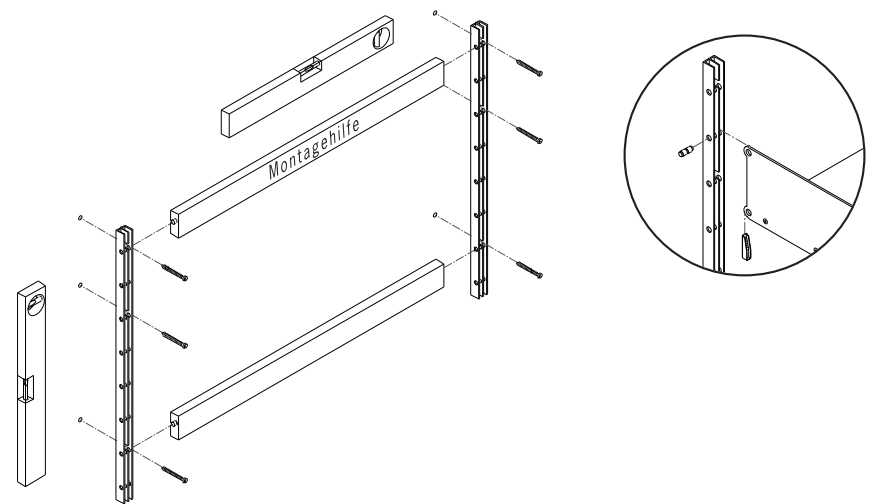

s d r +

Regalsystem 606

Semi-freistehende Montage

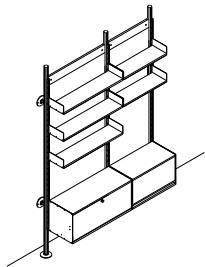

Befestigung der E-Profile am X-Profil:

Bevor Sie die X-Profile aufstellen, sollten die E-Profile an diesen befestigt werden. Drücken Sie die Mutter in den Mutterträger aus Kunststoff und schieben Sie diesen in eine Nut des X-Profiles. Die E-Profile werden nun mittels der Kreuzschlitzschrauben an den X-Profilen befestigt. Dabei ist darauf zu achten, daß der Pfeil auf der Rückseite der E-Profile nach oben zeigt. Ziehen Sie zuerst nur eine Schraube fest an, Sie können dann am aufgestellten X-Profil die E-Profile stufenlos auf die gewünschte Höhe schieben und so die Profile horizontal mit einer Wasserwaage ausrichten. Ziehen Sie nun alle Schrauben nach.

Wandmontage der X-Profile:

Plazieren Sie den Fußteller an der gewünschten Stelle am Boden. Stellen Sie die untere Stellschraube des X-Profiles in die Aussparung des Tellers. Es sind mind. zwei Wandbefestigungen pro X-Profil konstruktionsbedingt notwendig, die in den Höhen 3/7 und 6/7 von unten montiert werden sollten. Diese werden von oben in das X-Profil eingeschoben und die Befestigungslöcher angerissen. Richten Sie dabei das X-Profil mit der Wasserwaage aus. Der Abstand zur Wand läßt sich mit den Gewindestiften der Wandbefestigungen ausrichten. Nun werden zunächst die Traversen und dann das nächste X-Profil montiert.

Befestigung der Traversen zwischen den X-Profilen:

Zwischen zwei X-Profilen sind mind. zwei Traversen (Querverbinder) konstruktionsbedingt notwendig. Sie erhalten somit den exakten Achsabstand von Mitte zu Mitte Profil von 66,5 bzw. 91cm. Setzen Sie die Traverse an das X-Profil und ziehen Sie die Spannschraube mit einem Imbusschlüssel Größe 4 an. Beachten Sie den exakten Sitz der Traverse am X-Profil. Sie sollten die Profillänge etwa dritteln. Nun wird das folgende X-Profil montiert. Erst nach dem Verspannen des 2. Profils sollten die Traversen an diesem angezogen werden. Durch Lösen der Spannschrauben lassen sich die Traversen auch später noch im Profil verschieben.

Einhängen der Table und Kästen:

Das Einhängen erleichtern Sie sich, wenn Sie die Table und Kästen leicht nach oben angewinkelt in das E-Profil schieben und dann den Trägerstift einstecken. Vergessen Sie nicht, die Kunststoffkeile im Profil unter die Aluseiten zu schieben, damit können Sie Table und Kästen exakt justieren.

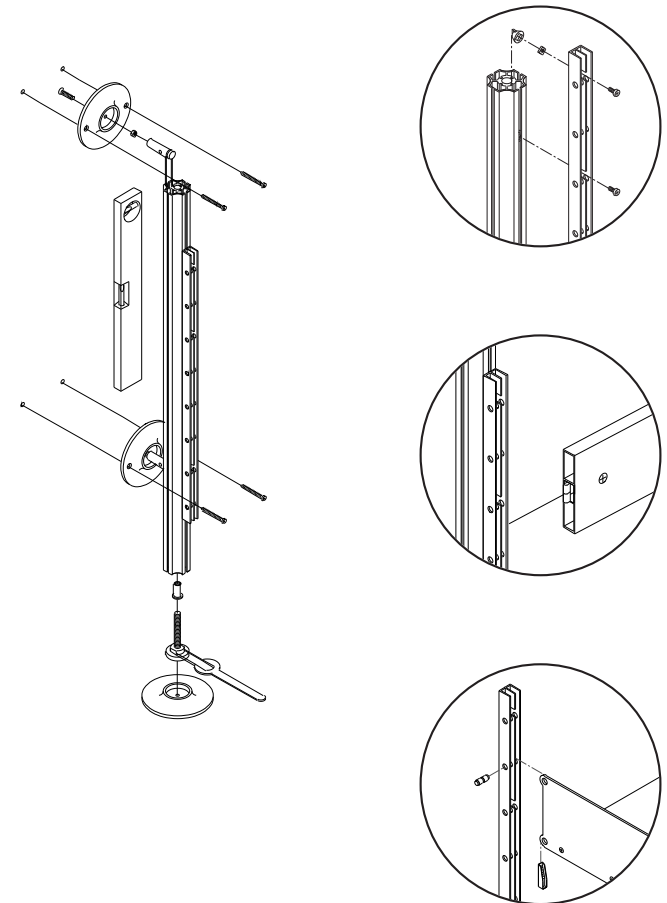

Regalsystem 606

Boden-Decke-verspannte Montage

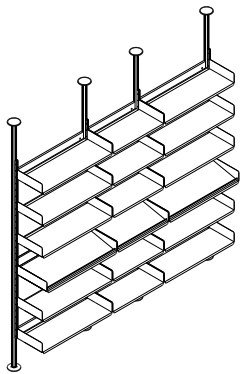

Befestigung der E-Profile am X-Profil:

Bevor Sie die X-Profile aufstellen, sollten die E-Profile an diesen befestigt werden. Drücken Sie die Mutter in den Mutterträger aus Kunststoff und schieben Sie diesen in eine Nut des X-Profils. Die E-Profile werden nun mittels der Kreuzschlitzschrauben an den X-Profilen befestigt. Dabei ist darauf zu achten, daß der Pfeil auf der Rückseite der E-Profile nach oben zeigt. Ziehen Sie zuerst nur eine Schraube fest an, Sie können dann am aufgestellten X-Profil die E-Profile stufenlos auf die gewünschte Höhe schieben und so die Profile horizontal mit einer Wasserwaage ausrichten. Ziehen Sie nun alle Schrauben nach.

Verspannen der X-Profile zwischen Boden und Decke:

Wichtigste Voraussetzung sind feste Böden und Decken. Plazieren Sie den Fußteller an der gewünschten Stelle am Boden und stellen Sie die untere Stellschraube des X-Profils in die Aussparung des Tellers. Stecken Sie die Spannfeder in die obere Stellschraube und setzen Sie den Deckenteller auf. Verspannen Sie das Profil durch gleichmäßiges Herausdrehen der Stellschrauben, bis die obere Stellschraube im Deckenteller versenkt ist. Richten Sie dabei das Profil mit der Wasserwaage aus. Nun werden zunächst die Traversen montiert und dann das nächste X-Profil verspannt. Bei großen Belastungen und bei hohen Decken empfiehlt sich die zusätzliche Verschraubung des Tellers an der Decke. Prüfen und korrigieren Sie regelmäßig die Spannung mittels des mitgelieferten Gabelschlüssels, besonders nach dem ersten Bestücken der Regale.

Befestigung der Traversen zwischen den X-Profilen:

Zwischen zwei X-Profilen sind mind. zwei Traversen (Querverbinder) konstruktionsbedingt notwendig. Sie erhalten somit den exakten Achsabstand von Mitte zu Mitte Profil von 66,5 bzw. 91cm. Setzen Sie die Traverse an das X-Profil und ziehen Sie die Spannschraube mit einem Imbusschlüssel Größe 4 an. Beachten Sie den exakten Sitz der Traverse am X-Profil. Sie sollten die Profillänge etwa dritteln. Nun wird das folgende X-Profil montiert. Erst nach dem Verspannen des 2. Profils sollten die Traversen an diesem angezogen werden. Durch Lösen der Spannschrauben lassen sich die Traversen auch später noch im Profil verschieben.

Einhängen der Ablage und Kästen:

Das Einhängen erleichtern Sie sich, wenn Sie die Ablage und Kästen leicht nach oben angewinkelt in das E-Profil schieben und dann den Trägerstift einstecken. Vergessen Sie nicht, die Kunststoffkeile im Profil unter die Aluseiten zu schieben, damit können Sie Ablage und Kästen exakt justieren.

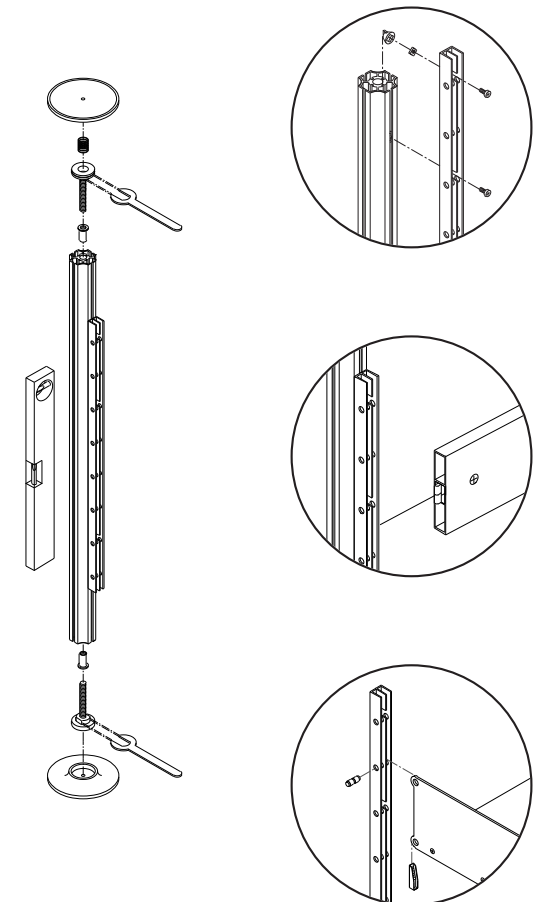

s d r +

Regalsystem 606

Freistehende Montage

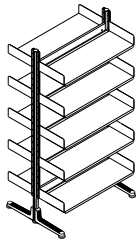

Befestigung der E-Profile am X-Profil:

Bevor Sie die X-Profile aufstellen, sollten die E-Profile an diesen befestigt werden. Drücken Sie die Mutter in den Mutterträger aus Kunststoff und schieben Sie diesen in eine Nut des X-Profiles. Die E-Profile werden nun mittels der Kreuzschlitzschrauben an den X-Profilen befestigt. Dabei ist darauf zu achten, daß der Pfeil auf der Rückseite der E-Profile nach oben zeigt. Ziehen Sie zuerst nur eine Schraube fest an, Sie können dann am aufgestellten X-Profil die E-Profile stufenlos auf die gewünschte Höhe schieben und so die Profile horizontal mit einer Wasserwaage ausrichten. Ziehen Sie nun alle Schrauben nach.

Befestigung der Auslegerfüße am X-Profil:

Schieben Sie die Gewindescheibe in einen der beiden Auslegerfüße. Mit der Imbuschraube, die durch beide Fußteile und das X-Profil in die Gewindescheibe greift, werden die Auslegerfüße befestigt. Mit den Stellschrauben lassen sich Niveauunterschiede im Boden ausgleichen und das Regal ausrichten.

Befestigung der Traversen zwischen den X-Profilen:

Zwischen zwei X-Profilen sind drei Traversen (Querverbinder) konstruktionsbedingt notwendig. Sie erhalten somit den exakten Achsabstand von Mitte zu Mitte Profil von 66,5 bzw. 91cm. Setzen Sie die Traverse an das X-Profil und ziehen Sie die Spannschraube mit einem Imbusschlüssel Größe 4 an. Beachten Sie den exakten Sitz der Traverse am X-Profil. Sie sollten die Profillänge etwa dritteln. Nun wird das folgende X-Profil montiert. Erst nach dem Verspannen des 2. Profils sollten die Traversen an diesem angezogen werden. Durch Lösen der Spannschrauben lassen sich die Traversen auch später noch im Profil verschieben.

Einhängen der Table und Kästen:

Das Einhängen erleichtern Sie sich, wenn Sie die Table und Kästen leicht nach oben angewinkelt in das E-Profil schieben und dann den Trägerstift einstecken. Vergessen Sie nicht, die Kunststoffkeile im Profil unter die Aluseiten zu schieben, damit können Sie Table und Kästen exakt justieren.

